

LULU

Poltrona

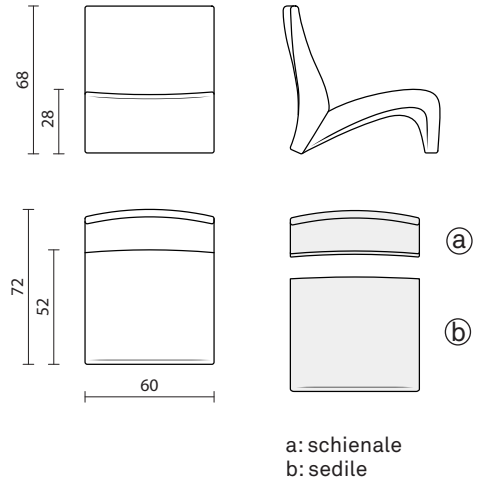

a: schienale
b: sedile

INFO E MISURE

Codice prodotto:	PL-901-000 (a: FC-900-000) (b: FA-900-000)
Peso netto:	9.7 kg
Consumo tessuto:	290x140 cm

IMBOTTITURA

Schienale (a) e sedile (b) in poliuretano flessibile realizzata per iniezione in stampi di resina o alluminio.

- Densità 60-70 kg/mc
- Materiale ignifugo secondo normativa classe 1IM italiana
- In alternativa su richiesta test per California Technical Bulletin 117:2013 e per Inglese BS 5852-2-1982

STRUTTURA INTERNA

Schienale (a) e sedile (b) composti da inserto in metallo. Lo schiumato presenta dove necessario profili di legno o plastica per il fissaggio del tessuto di rivestimento.

IMBALLAGGIO

Il prodotto viene imballato in scatole di cartone.

- Dimensioni cartone: 78x60x55 cm
- Peso netto prodotto: 9.4 kg cadauno
- Peso cartone: 2 kg
- Pezzi per cartone: 1
- Peso lordo (prodotti + cartone): 11.4 kg
- Cartoni su pallet 80x120: 8 (2.3m³)

BASI E ACCESSORI



K8-900-000 (alluminio)
M10 (x2 ant. + x2 post.)



K8-900-0NE (neri)
M10 (x2 ant. + x2 post.)

LULU

Poltrona con braccioli

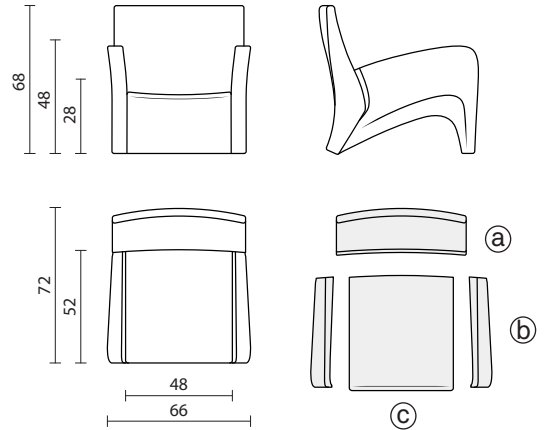

a: schienale
b: bracciolo sinistro e destro
c: sedile

INFO E MISURE

Codice prodotto:	PL-901-000 (a: FC-900-000) (b: SH-900-00S / SH-900-00D) (c: FA-901-000)
Peso netto:	9.7 kg
Consumo tessuto:	a-c: 290x140 cm b: 120x140 cm

STRUTTURA INTERNA

Schienale (a), braccioli (b) e sedile (c) composti da inserti in metallo.

Lo schiumato presenta dove necessario profili di legno o plastica per il fissaggio del tessuto di rivestimento.

BASI E ACCESSORI



K8-900-000 (alluminio)
M10 (x2 ant. + x2 post.)



K8-900-0NE (neri)
M10 (x2 ant. + x2 post.)

IMBOTTITURA

Schienale (a), braccioli (b) e sedile (c) in poliuretano flessibile realizzata per iniezione in stampi di resina o alluminio.

- Densità 60-70 kg/mc
- Materiale ignifugo secondo normativa classe 1IM italiana
- In alternativa su richiesta test per California Technical Bulletin 117:2013 e per Inglese BS 5852-2-1982

IMBALLAGGIO

Il prodotto viene imballato in scatole di cartone.

Ⓐ Ⓒ

- Dimensioni cartone: 78x60x55 cm
- Peso netto prodotto: 9.7 kg cadauno
- Peso cartone: 2 kg
- Pezzi per cartone: 1
- Peso lordo (prodotti + cartone): 11.7 kg
- Cartoni su pallet 80x120: 8 (2.3m³)

Ⓑ

- Dimensioni cartone: 64x59x44 cm
- Peso netto prodotto: 5 kg cadauno
- Peso cartone: 2 kg
- Pezzi per cartone: 2dx + 2sx
- Peso lordo (prodotti + cartone): 22 kg
- Cartoni su pallet 80x120: 8 (2.3m³)
20 (3.2m³)